

《Deco-tube : LB用の取り付け》

【金物同梱(付属品)】 デコチューブ:LB用/ベースプレート

■ベースプレートの位置決め

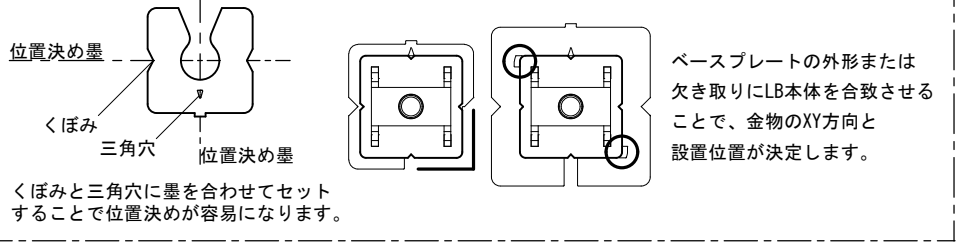

- ①M12六角ナット
- ②M12ワッシャー
- ③M12用偏心座金 (φ40 t=4.5)
- ②③ : LB付属品
- ※①はアンカーボルトに付いているものを使用

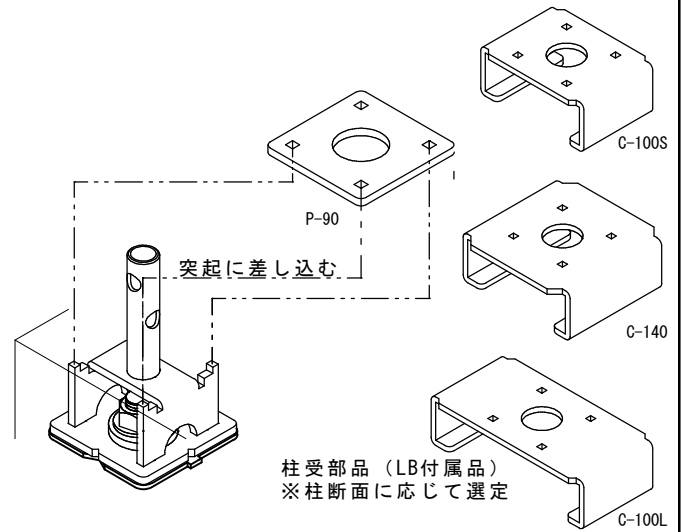
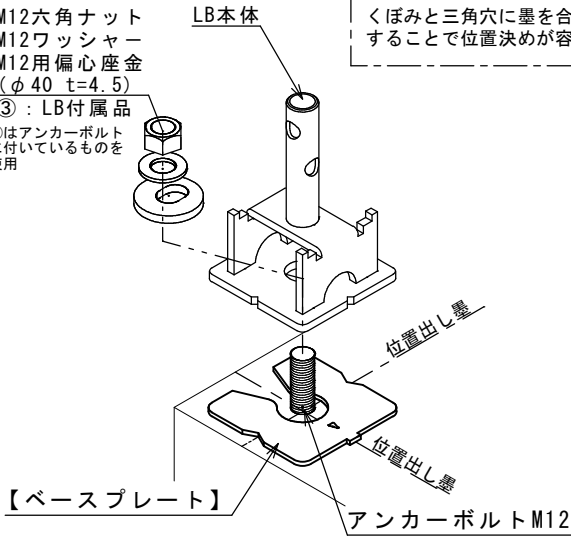

- ① アンカーボルト突出部にベースプレートを置きます。
LB本体を偏心座金、ワッシャー、ナットにてアンカーボルトに取り付けます。

- ② 柱受部品 (柱断面に応じたもの) をLB本体に被せます。

【デコチューブ:LB用】

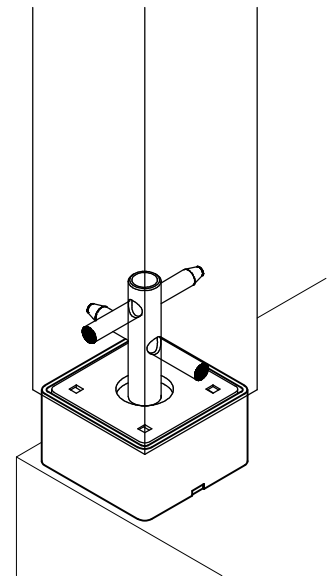
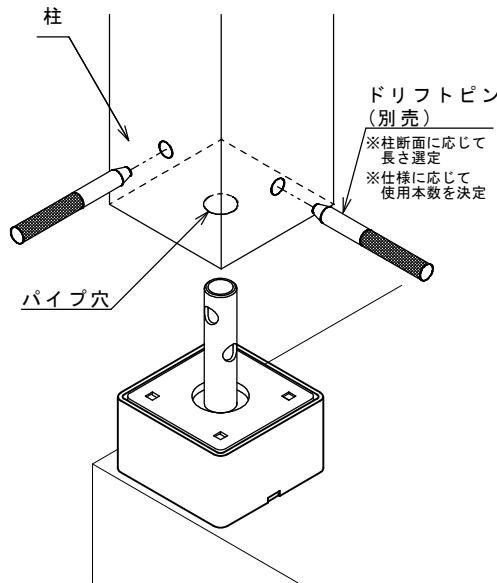
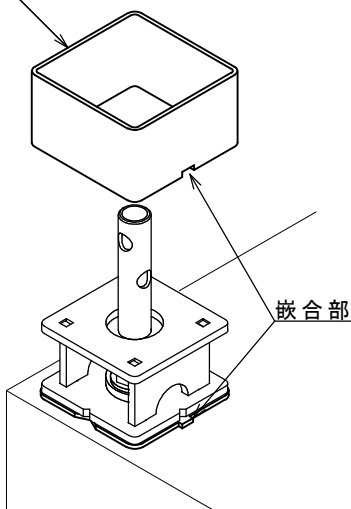

- ③ デコチューブをLB上部から挿入し、ベースプレートの凸部と嵌合させます。

- ④ LBと柱のピン穴の向きを合わせ、柱のパイプ穴へパイプを挿入します。

- ⑤ 仕様に応じたドリフトピンを打ち込み、取り付け完了です。